

Kränzle®

CZ

Vysokotlaký čisticí přístroj



HD 7/120

HD 10/120



made
in
Germany



Návod k obsluze
Před uvedením do provozu
přečtěte a dodržujte
bezpečnostní pokyny



Popis

Vážený zákazník,

chtěli bychom Vám podíkovat za Vaši důvěru, kterou jste nám koupí Vašeho nového vysokotlakého mycího a čisticího přístroje a zároveň Vám k této koupí srdečně blahopřát.

Abychom Vám usnadnili zacházení s tímto přístrojem, rádi bychom Vám jej na následujících stranách představili.

Přístroj Vám pomůže při všech čisticích pracích, jako je např. čišťení

- Fasád

- Dlaždic pro cesty

- Teras

- Vozidel všeho druhu

- Nádob a nádrží,

- Strojů atd.

- Odstranění

veškeré barvy

Technická data	Kränzle HD 7/120	Kränzle HD 10/120
Pracovní tlak, plynule regul.	10 - 120 barů	10 - 120 barů
Velikost trysek	20 03	20 045
Připustný početlak	135 barů	135 barů
* Vodní výkon - množství	př 1400 ot/min 7 l/min	př 2800 ot/min 10 l/min
Tepl. přívád. vody (1-8 bar)	max. 60 °C	max. 60 °C
Sací výška	1,0 m	1,0 m
Vysokotlaká hadice	10 m	10 m
Elektrická připojka	230V ; 50 Hz ; 7,5 A	230V ; 50 Hz ; 11 A
Přip. hod. výkon	P1: 1,6 kW P2: 1,0 kW	P1: 2,5 kW P2: 1,8 kW
Hmotnost	18,5 kg	18,5 kg
Rozměry v mm	300 x 330 x 800	300 x 330 x 800
Hladina zvuku DIN 45 635	71 dB (A)	71 dB (A)
Hladina zvuku L _{WA}	84 dB (A)	91 dB (A)
Zpítný náraz na proud. trubici	cca. 27 N	cca. 27 N
Vibrace na proud. trubici	1,9 m/s ²	1,9 m/s ²
	Objedn. číslo:	Objedn. číslo:
	41.720	41.721
s lapačem nečistot	41.720 1	41.721 1

* Výjeve uvedení množství vody musí být přívádino přístroji jako minimum (viz také strana 7).

Připustní odchylky v číselných hodnotách ± 5 % podle jednotkového listu VDMA 24411

Popis

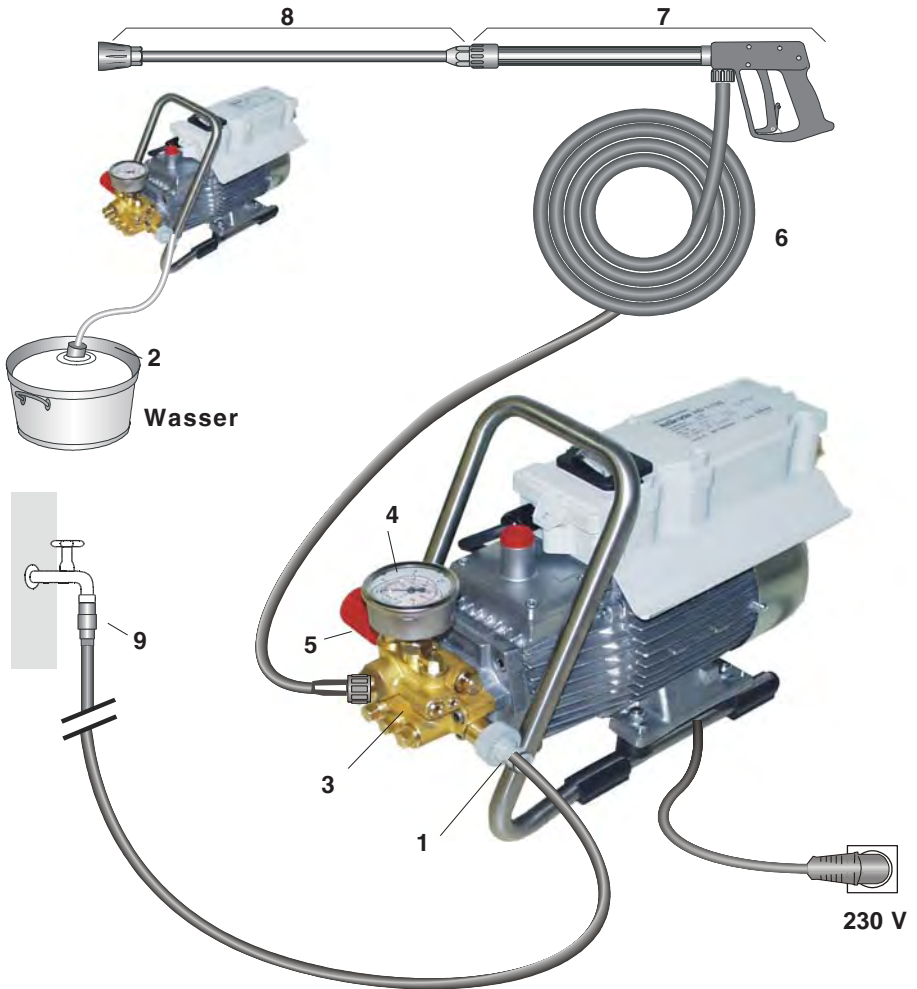

Princip napojení

Vysokotlaké čističe KRÄNZLE HD7/120 + HD10/120 - jsou přenosné stroje. Princip napojení je možné vyčíst ze schématu.

Funkční konstrukční díly

- | | |
|---|---|
| 1 Pøítok - napojení na pøívod vody s filtrem | 5 Pøetlakový regulaèní ventil - pojistný ventil |
| 2 Nasávací hadice s filtraèním košem (zvláštní pøíslušenství) Obj. èíslo 15.038 3 | 6 Vysokotlaká hadice |
| 3 Vysokotlaké èerpadlo | 7 Støikací pistole |
| 4 Manometr s glycerinovou náplní | 8 Vymínitelná proudová trubice s vysokotlakou tryskou |
| | 9 Zaøízení zabraòující zpìtnému toku (viz strana 8) |

Popis

Systém přívodu vody, èistících a øetøovacích prostøedkù

Voda mùže být pøivádìna pod tlakem vysokotlakého èerpadla nebo nasávána pøìmo z beztlakové nádoby. Z vysokotlakého èerpadla je voda pod tlakem pøivádìna do bezpečnostní proudové trubice. Tryskou na této trubici se vytváří vysokotlaký paprsek (proud) vody.

Proudová trubice se støíkácí pistolí

Støíkácí pistole umožňuje provoz stroje pouze se stlaèenou pojistnou páèkou spouští. Stlaèením páèky se pistole otevøe. Kapalina je potom dopravována k trysce. Zde se vytváří tlak, který dosáhne rychle hodnoty zvoleného tlaku.

Uvolnìním páèky se pistole uzavøe a další výstup kapaliny z proudové trubice je pøerušen.

Tlakový ráz pøi uzavøení pistole otevøe tlakový regulaèní pojistný ventil. Èerpadlo zůstává zapnuté a èerpá pøi redukovaném pøetlaku z okruhu. Otevøením pistole se pojistný ventil pro regulaci tlaku uzavøe a nastavený pracovní tlak je dodáván èerpadlem k proudové trubici.



Støíkácí pistole je bezpečnostní zaøízení. Opravy mohou provádìt pouze zasvìcení odborníci. Jako náhradní díly je možné pouít pouze souèástky povolené výrobcem.

Pojistný ventil pro regulaci tlaku

Pojistný ventil pro regulaci tlaku chrání stroj pøed nepøípustnì vysokým pøetlakem a je konstruován tak, aby nebylo možné nastavit vyšší provozní tlak, než je pøípustné. Omezovací matice otoèného držadla (madla) je zabezpeèetìna lakem.

*(Viz strana 22:“Odstranìní prosakù hadice nebo pistole“.)

Otáèením madla je možné plynule nastavit pracovní tlak a množství vystøikující tekutiny.



Výmìnu, opravy, nová seøízení a zabezpeèetìní smìjí provádìt pouze odborní znalci.



Spínaè ochrany motoru

Motor je spínaèem ochrany motoru chránìn pøed pøetížením. Pøi pøetížení spínaè ochrany motor vypne. Pøi opakovaném vypnutí motoru spínaèem ochrany motoru je tøeba odstranit pøíèinu poruchy (viz str. 6).



Výminu souèástek a zkušební práce mohou provádít pouze odborní znalci a to pouze na pøístroji, který je **oddìlen od elektrické sítì**, to znamená pøi **vytažené zástrèce pøívodu elektrického proudu ze zásuvky**.

Umístiní Stanovišti



Stroj nesmí být umístìn a provozován v prostorách, které jsou vystaveny nebezpečí ohni nebo exploze, nesmí stát ve vodì (kaluži) nebo provozován pod vodou. Pøístroj nesmí stát v oblasti rozptýlu kapének vysokotlakého vodního paprsku.

POZOR !



Nenasávejte nikdy tekutiny obsahující rozpouštící prostředky jako jsou øedidla barev, benzín, olej nebo podobné tekutiny. **Dbejte údajù výrobcù pøídavných látek!** Tisnìnì v pøístroji nejsou odolná vůèì tímto rozpoušticím prostředkùm. Rozprašovaná mlha z těchto prostředkù je vysoce hoølavá, výbušná a jedovatá.

POZOR !



Pøi provozu s vodou o teplotì 60°C je dosahováno vysokých teplot. Nedotýkejte se pøístroje bez ochranných rukavic!

Popis



Pøípojka elektro

Pøístroj je dodáván vèetnì pøipojovacího kabelu (5 m) se zástrèkou.

Zástrèka mùže být zasunuta pouze v zásuvce, která je instalována podle pøedpisù a vybavena proudovým chránièem FI **30 mA** a napojena na ochranný vodiè. Zásuvka musí být se strany sítì jistièina dále jistièem se zpoždìnou charakteristikou **16 A**.



KRÄNZLE HD 7/120 230 Volt / 50 Hz
KRÄNZLE HD 10/120 230 Volt / 50 Hz

Pøi použití prodlužovacího kabelu musí být tento opatøen ochranným vodièem, který je podle pøedpisù spojen na zasouvacích spojích. Jednotlivé žìly prodlužovacího kabelu musí mít minimální průøez 1,5 mm². Zasouvací spoje musí být provedeny jako odolné proti stðkající vodì a nesmí ležet na vlhké půdì .

POZOR !

Pøíliš dlouhé prodlužovací kabely zpùsobují snížení napítì a tím provozní poruchy.

Pøi použití kabelového navíjecího bubnu musí být kabel vždy zcela odtoèen.

Popis



Napojení vody:

Prezkoušejte prosím, zda je vysokotlakému čističi zajištěn minimální průvod vody (litr za minutu) uvedený na straně 2 (technické údaje).

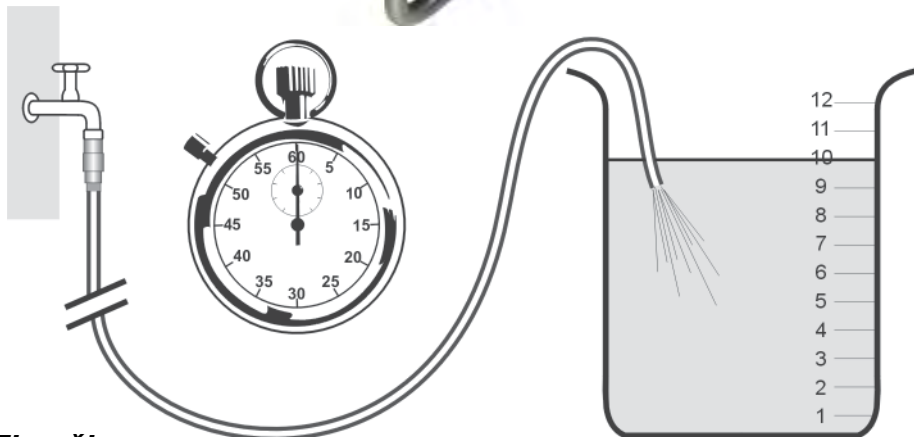

Zkouška:

Nechte z hadice pro průvod vody vytékat vodu po dobu 1 minuty do nádoby opatřené měřicí stupnicí.

Naměřené množství vody musí odpovídat minimálně údajům uvedeným na straně 2 !!!



Nedostatek vody způsobuje rychlé opotřebení těsnění (ztráta záruky)



Krátký provozní návod:

Provozujte pøístroj pouze ve vodorovné poloze !

1. Našroubujte na pøístroj vysokotlakovou hadici se støíkáací pistolí.
2. Napojte pøístroj ze strany sání na pøívod vody.
3. Pøístroj odvzdušnìte.
4. Zajistìte napojení na elektrický proud.
5. Pøístroj Zapnìte s otevøenou pistolí a mùžete zaèít mytím.
6. Po ukonèení mycího procesu èerpadlo dokonale vyprázdnìte (zapnìte bez sací a tlakové hadice motor na cca 20 sekund).
Potom mùžete vysokotlakou hadici pistole oddìlit.
- Pouívejte pouze èistou vodu ! - Chraøte pøed mrazem !

POZOR !

Dbejte pøedpisù podniku, který Vás zásobuje vodou.

Stroj nesmí být podle normy EN 61 770 napojen bezprostøednì na veřejnou sít' pitné vody.

Krátkodobé napojení je ale podle DVGW (Nìmecký svaz plynového a vodního oboru - Deutscher Verband des Gas- und Wasserfaches) pøípustné, pokud je v pøipojovacím vedení zabudováno zaøízení bránící zpìtnému toku s provìtráváním potrubí (Kränzle, objed. èíslo 41.016 4).

Také napojení pøes další èlen je pøípustné pomocí volného výtoku podle normy EN 61 770 napø. použitím nádoby s plovákovým ventilem.

Bezprostøední napojení na vodní sít', která není urèena pro zásobování pitnou vodou je pøípustné.

Vedení vysokotlaké hadice a støíkáací zaøízení

Vedení vysokotlaké hadice a støíkáací zaøízení, které patøí k vybavení pøístroje, jsou vyrobená z vysoce kvalitního materiálu a jsou pøizpůsobena provozním podmínkám pøístroje a podle pøedpisù také oznaèena. - Délka hadice max. 20 m.



Jako náhradních souèástek lze pouít pouze výrobcem schválené a podle pøedpisù oznaèené konstrukèní díly. Hadicová vedení vystavená vysokému tlaku a støíkáací zaøízení je nutné napojit s tísností odolávající vysokému tlaku. (*ádný prosak.) Hadicová vedení vedoucí vysoký tlak nesmí být pøejeta vozidlem, nadmìrní natahována nebo kroucena. Hadicové vedení vedoucí vysoký tlak nesmí být pøetahováno pøes ostré hrany; jinak zaniká záruka.

Bezpečnostní pokyny

Pozor na zpětný ráz -
upozornění na
strani 2!



Blokovací pojistku po každém
použití sklopte, abyste
znemožnili neúmyslné
stříkání

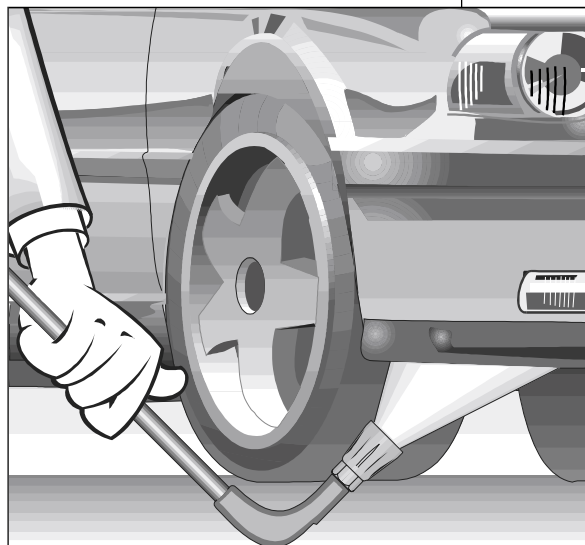
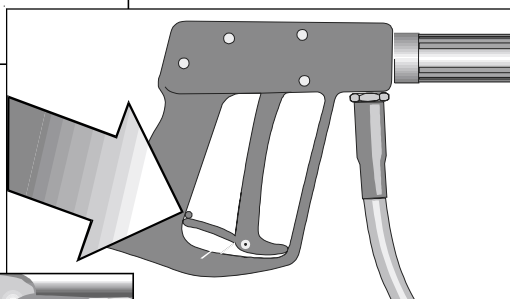

Proudovou trubicí pro
čištění podvozku vždy
podepřete (položte na
zem). U zahnutých
proudových trubic jako
je např. trubice U čís.
41.075 je nutné dbát na
to, aby vlivem zpětné
reakce vzniká točivý
moment !
(Točivý moment 26 Nm)

Toto všechno jste koupili:



1. Stříkácí trubice s vysokotlakou tryskou



2. Stříkácí pistole s izolovanou rukojetí, šroubovým spojením.

3. KRÄNZLE - Vysokotlaké čističí přístroje HD7/120 / HD 10/120



4. Návod k použití



5. Díly pro přívod vody



je již namontován

Uvedení do provozu

1. Kontrola stavu oleje

Olej musí být viditelný v kontrolním okénku.



2. Vysokotlaký nástavec spojte s ruční pistolí.

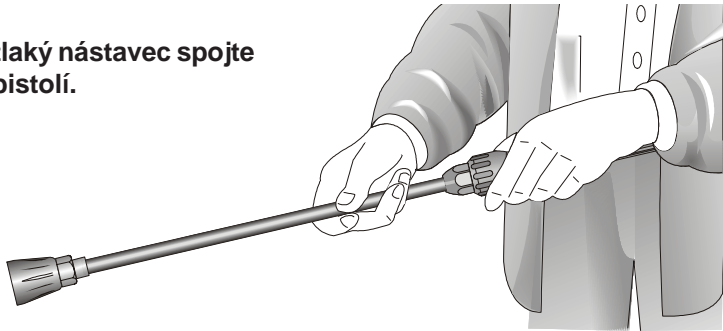

3. Vysokotlakou hadici odvíte tak, aby se nevytvorily smyčky a spojte ji s ruční pistolí a čerpadlem. Při prodloužení lze použít maximálně 20m dlouhou vysokotlakou hadici nebo 2 x 10m s hadicovými spojkami.

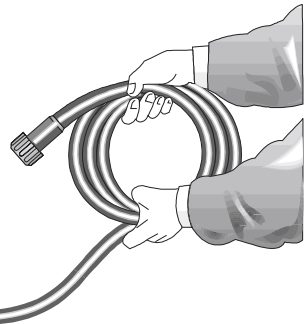

Spojení mezi vysokotlakou hadicí a proudovou trubicí

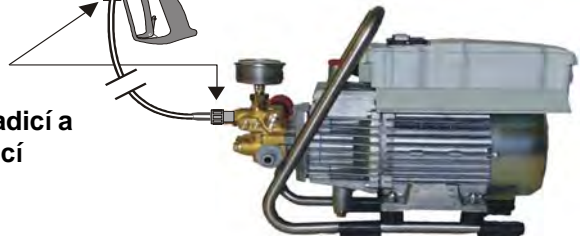

Uvedení do provozu

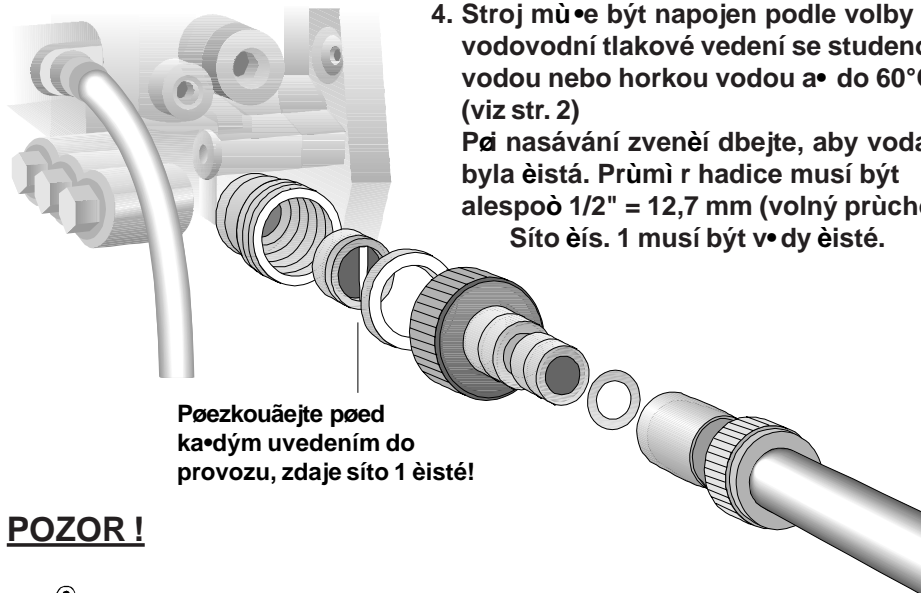

4. Stroj může být napojen podle volby na vodovodní tlakové vedení se studenou vodou nebo horkou vodou až do 60°C (viz str. 2)
Při nasávání zveně dbejte, aby voda byla čistá. Průměr hadice musí být alespoň 1/2" = 12,7 mm (volný průchod).
Síťo čís. 1 musí být vždy čistá.

Prozkouávejte pøed každým uvedením do provozu, zdaje síto 1 èisté!

POZOR !



Pøi provozu s vodou o teplotì 60°C se na pøístroji vyskytnou vysoké teploty. Nedotýkejte se hlavy èerpadla bez ochranných rukavic!

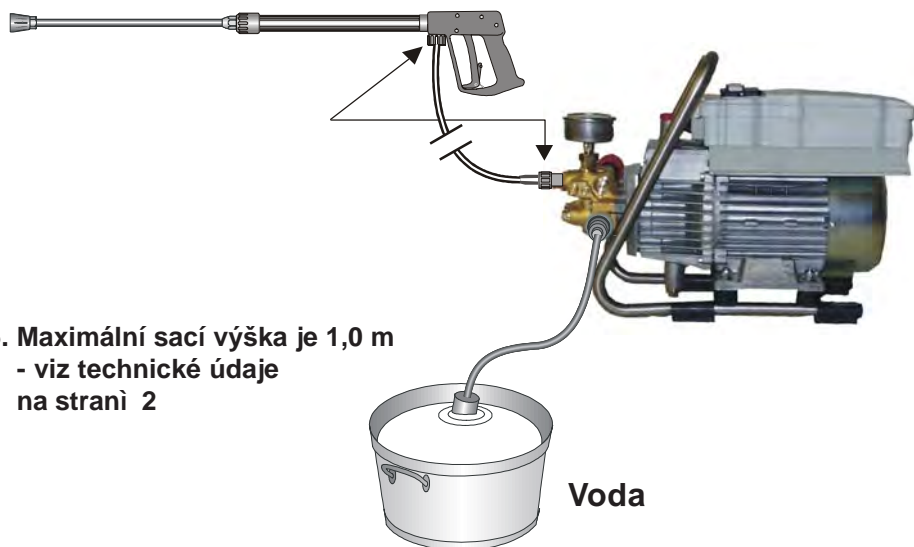

5. Maximální sací výška je 1,0 m
- viz technické údaje
na stranì 2

Uvedení do provozu

Nastavení tlaku ručním kolečkem

Otáčením kolečka (madla) na straně stroje.
Maximální tlak je první nastaven.



Vyøazení z provozu:

1. Pøístroj vypnìte
2. Uzavøete pøívod vody.
3. Krátce otevøete pistoli, a• klesne tlak.
4. Pistoli zajistíte pojistkou.
5. Hadici na vodu a pistoli odšroubujete.
6. Vyprázdníte èerpadlo: motor zapnìte na dobu cca 30 sekund.
7. Vytáhnete zástrøku pøívodu elektrického proudu ze zásuvky.
8. V zimì skladujete èerpadlo v místnostech chránìných proti mrazu.
9. Vyèistíte vodní filtr.

Toto je zakázáno !

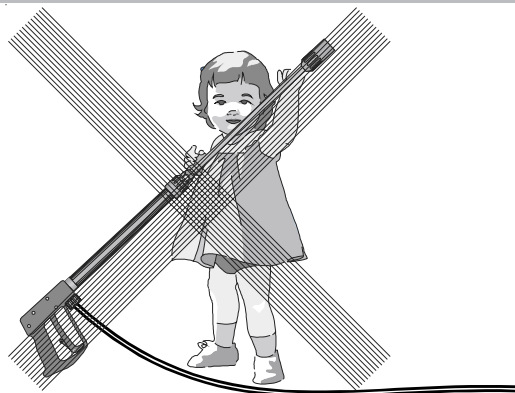

Děti nesmíjí s vysokotlakým přístrojem pracovat!

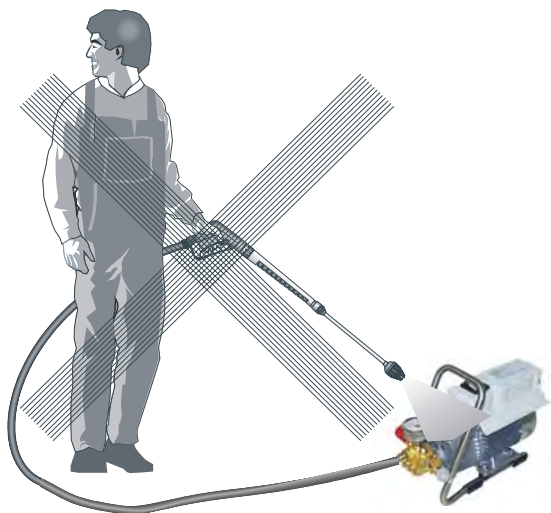

Přístroj neostříkujte vodním paprskem (proudem) nebo proudem s vysokým tlakem!

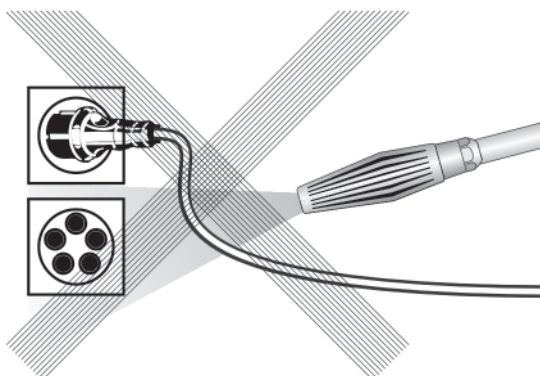

Proud (paprsek) vody nesmířujete na zásuvky elektrického vedení!

Toto je zakázáno !

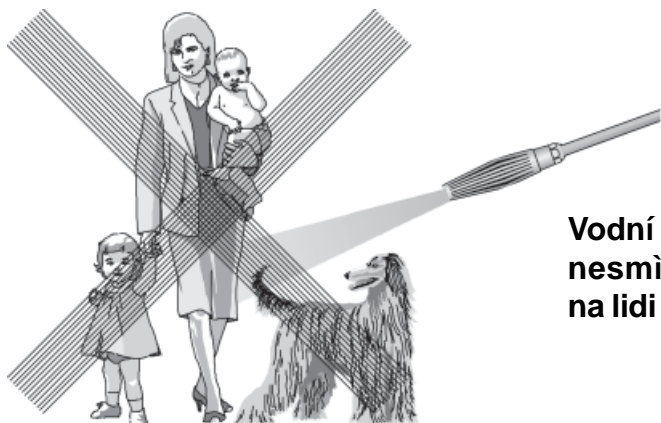

**Vodní proud
nesmírujte nikdy
na lidi nebo zvířata!**

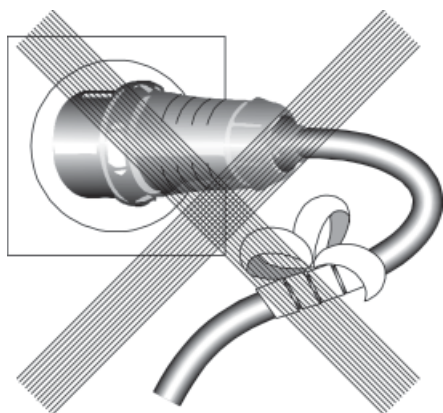

**Kabel nepoškozujte nebo
neodborně neopravujte!
(Defektní nebo poškozené
kabely ihned vyměňte !
Přístroj neuvádíte do
provozu !)**

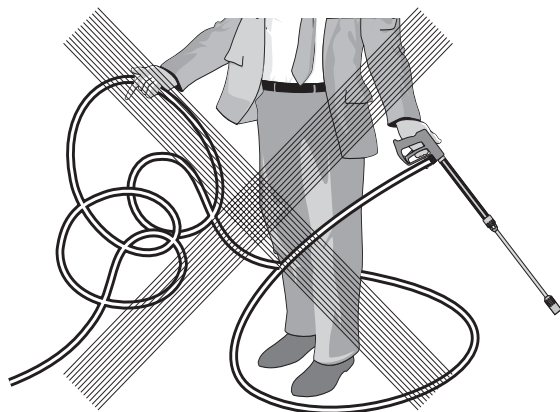

**Vysokotlakou hadici
netahejte se smyčkami
nebo zlomy!
Hadici nepřetahujte
přes ostré hrany!**

Další možnosti kombinací...



Rotující mycí kartáč

Obj. číslo 41.050 1

Hadice pro čištění kanálů

10 m - obj. číslo 41.058 1

15 m - obj. číslo 41.058

**Proudová trubice pro
čištění podvozku**

Obj. číslo 41.075 1

Pískový tryskač

Obj. číslo 41.068 1

Ploché kartáče

Obj. číslo 41.073

Lapač nečistot 03 (HD 7/120)

Obj. číslo 41.073 8

Lapač nečistot 045 (HD 10/120)

Obj. číslo 41.072 5

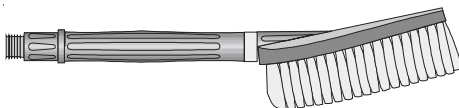
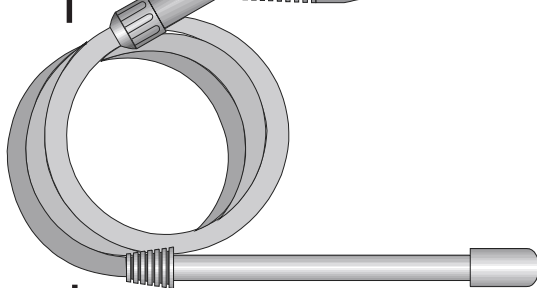
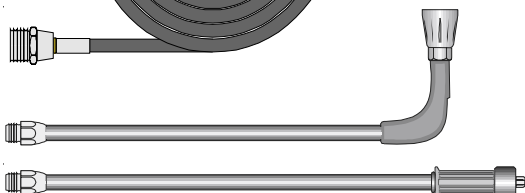
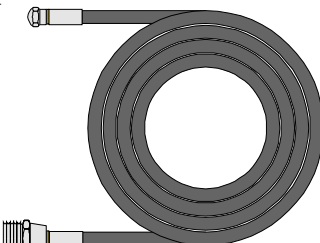
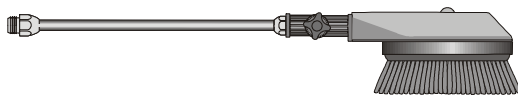

Při používání dílů příslušenství dbejte předpisů o ochraně životního prostředí, o odstraňování odpadu a ochraně vodních toků!

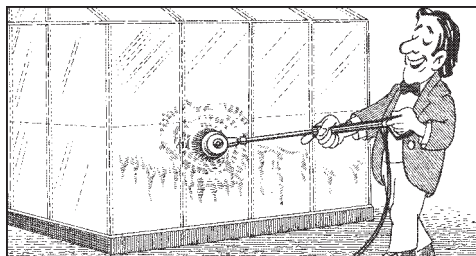
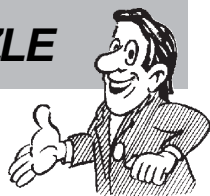

Umývání aut, skla, obytných automobilů, ělunů atd. Rotující mycí kartáče s prodloužením 40 cm a potrubní vsuvkou ST 30 M 22 x 1,5

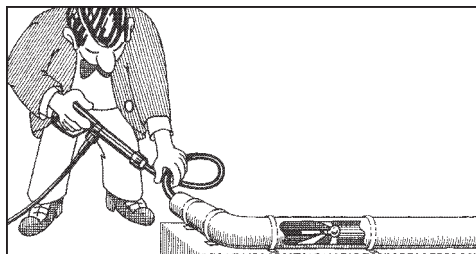

Ěištní potrubí, kanálů, odpadů. Hadice pro ěištní rour s tryskou KN a potrubní vsuvkou ST 30 M 22 x 1,5.

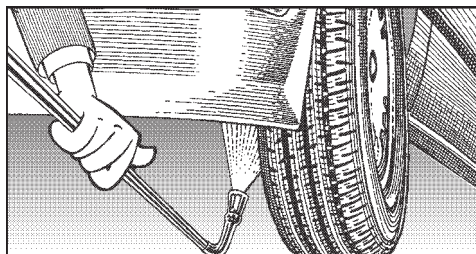

Ěištní podvozků aut, nákladních souprav a strojů. Proudová trubice 90 cm s tryskou VT a potrubní vsuvkou ST 30 M 22 x 1,5. Proudová trubice se musí při stříkání opírat o zem (viz také strana 7).

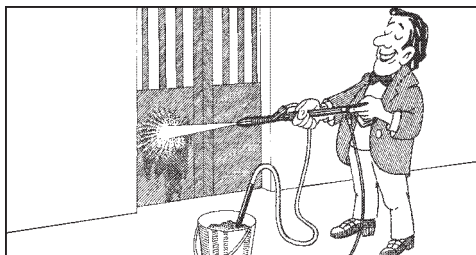

Odstaøování starých nátěrů, rzi a fásad. Tryskae písku pro ostákování pískem se sací trubicí a 3 m PVC hadicí a vsuvkou ST 30.

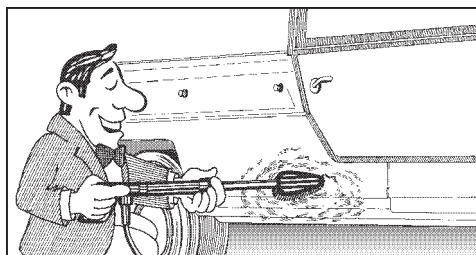

Ěištní aut a všech hladkých ploch. Kartáče s potrubní vsuvkou ST 30 M 22 x 1,5.



Pøi používání injektoru pro tryskání písku používejte ochranný odív!
Dbejte pokynů výrobců otryskávacích prostředků!

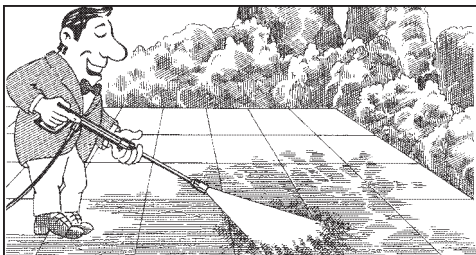

Rotující bodový paprsek (proud) pro extrémní znečištění. Lapače nečistot s prodloužením 40 cm a potrubní vsuvkou ST 30 M 22 x 1,5.

Ventily jsou znečištěné nebo slepené !

- Manometr neukazuje plný tlak.
- Voda vytéká jen nárazově.
- Ventily mohou být slepené, pokud nebyl přístroj dlouho používán.
- Vysokotlaká hadice vibruje !

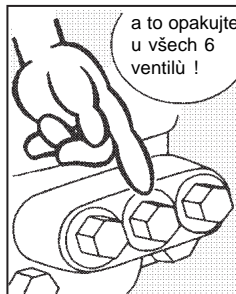
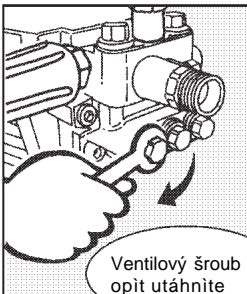
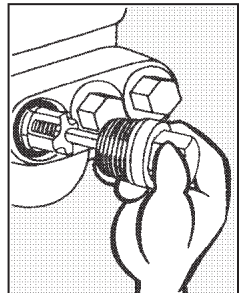
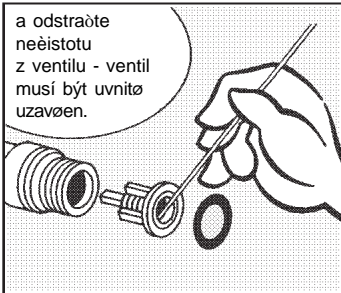
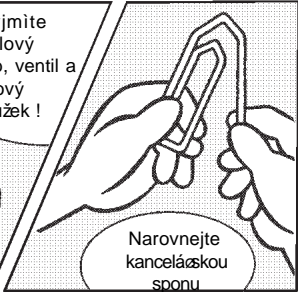
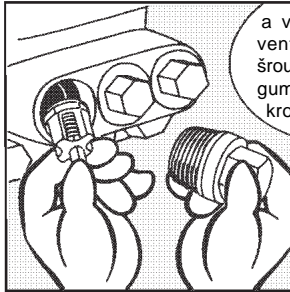
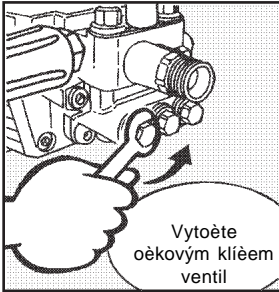
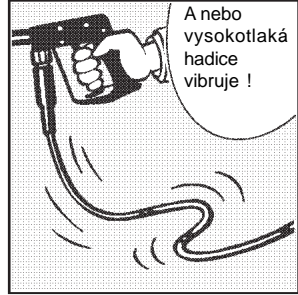
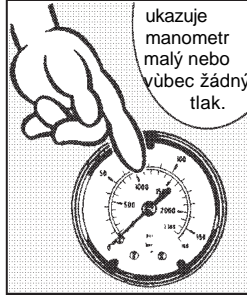

...které si můžete udílat sami



Tryska je ucpaná !

● Voda nevytéká, ale manometr ukazuje plný tlak !

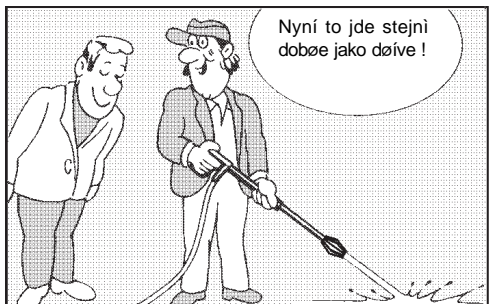
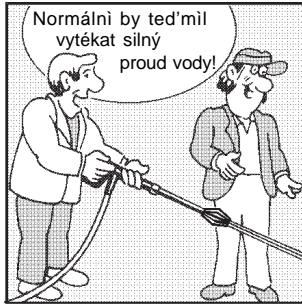

Malé opravy, které si můžete udělat sami!

Odstranění prosaku na hadici nebo pistoli

- Po uzavření pistole ukazuje manometr plný tlak !
- Tlakový regulátor neustále zapíná a vypíná !

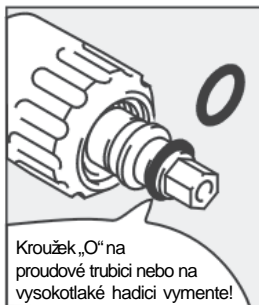
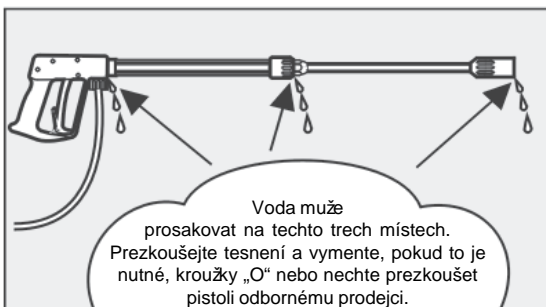
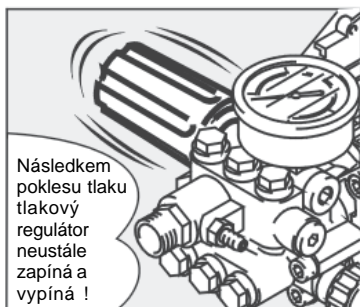
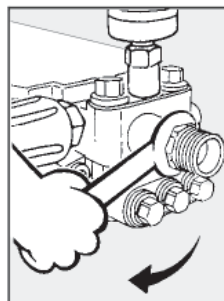
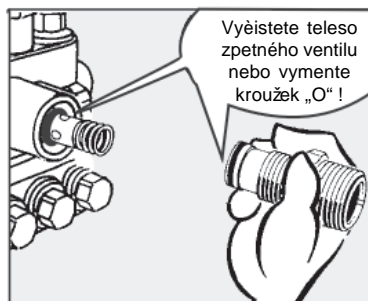
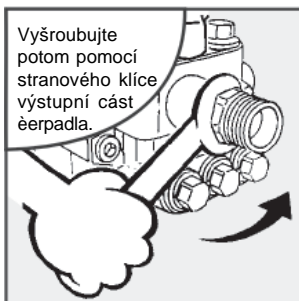

Pistole s proudovou trubici

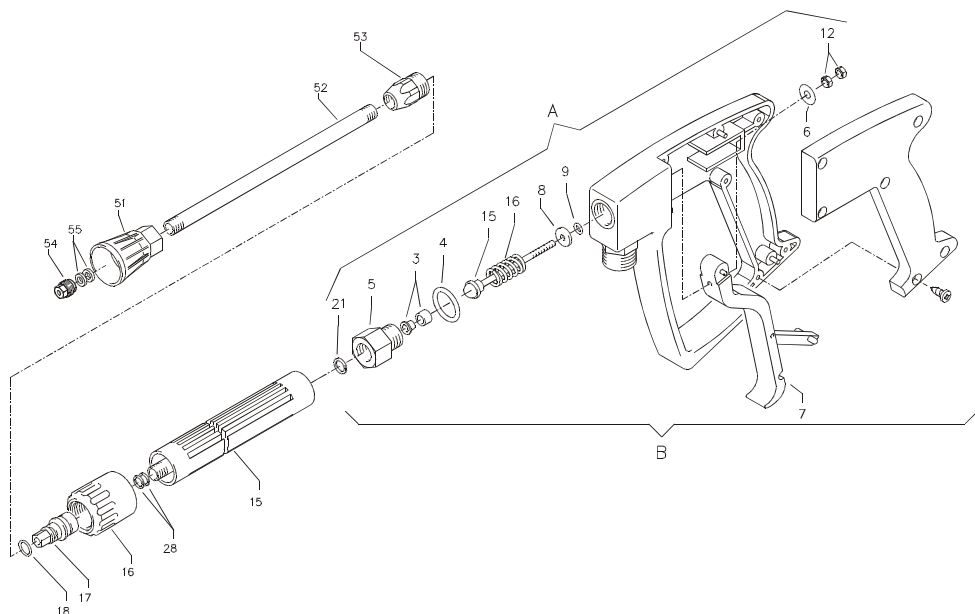

Poz.	Označení	ks.	objedn. číslo
6	Scheibe 5,3 DIN9021	1	50.152
7	Abzug-Hebel kpl.	1	12.144 1
15	Rohr kunststoffumspritzt bds. R 1/4" AG	1	15.004 2
16	Überwurfmutter ST 30 M22 x 1,5 IG	1	13.276 1
17	Außen-Sechskant-Nippel R 1/4" IG	1	13.277 1
18	O-Ring 9,3 x 2,4	1	13.273
28	Aluminium-Dichtring	6	13.275
51	Düsenschutz M12x1	1	26.002 1
52	Rohr 400 mm; bds. M12x1	1	15.002
53	ST 30 Nippel M 22 x 1,5 / R1/4" m. ISK	1	13.363
54	Flachstrahldüse 028 (bei HD 7/120)	1	M20028
54.1	Flachstrahldüse 042 (bei HD 10/120)	1	M20042
A	Rep.-Kit		12.158
	Pos: 3, 4, 5, 8, 9, 12, 15, 16; 21		
B	Griff komplett		12.164
	Pistole Midi s prodloužením		12.160
	Støikací trubice kompl. s vysokotlakou tryskou 03		12.392 4
	Støikací trubice kompl. s vysokotlakou tryskou 045		12.392

Kompletní agregát

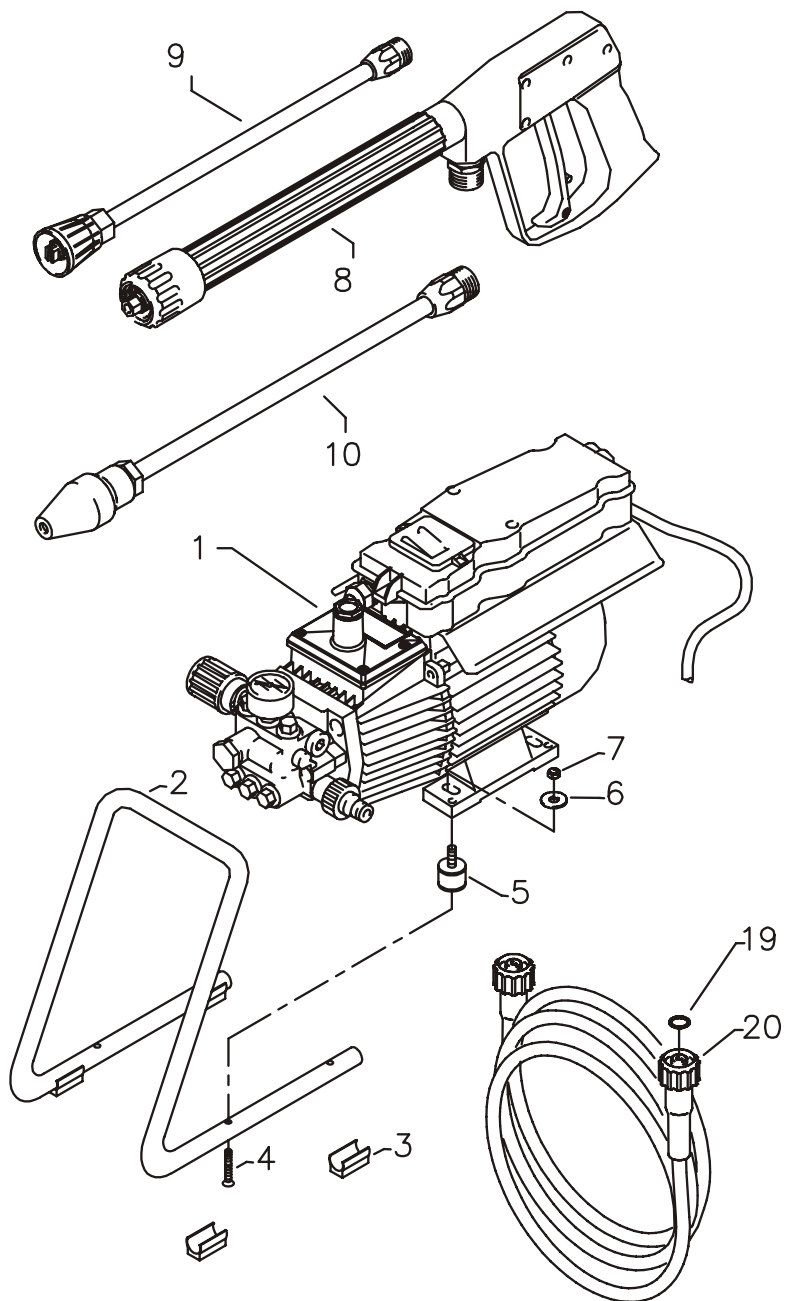

HD 7/120 / HD 10/120

Výpis náhradních dílů pro pøístroje KRÄNZLE HD 7/120 / HD 10/120 Kompletní agregát

Poz.	Oznaèení	ks.	objedn. èíslo
2	Tragbügel	1	44.581
3	Gummiprofilfuß	4	44.582
4	Senkschraube M6x20	1	43.473 1
5	Gummipuffer 30 x 20	4	46.023 1
6	Scheibe 8,4	4	41.409
7	Mutter DIN985 M8	4	41.410
8	Midi-Pistole mit Verlängerung	1	12.160
9	Støikací trubice s Tryskou s plochým proudovým paprskem 2003 (HD 7/120)	1	12.392 4
9.1	Støikací trubice s Tryskou s plochým proudovým paprskem 20045 (HD 10/120)	1	12.392
10	Lapaè neèístot 03 kompl. se støíkací trubicí (HD 7/120)		41.073 8
10.1	Lapaè neèístot 03 kompl. se støíkací trubicí (HD 10/120)		41.072 5

Motor

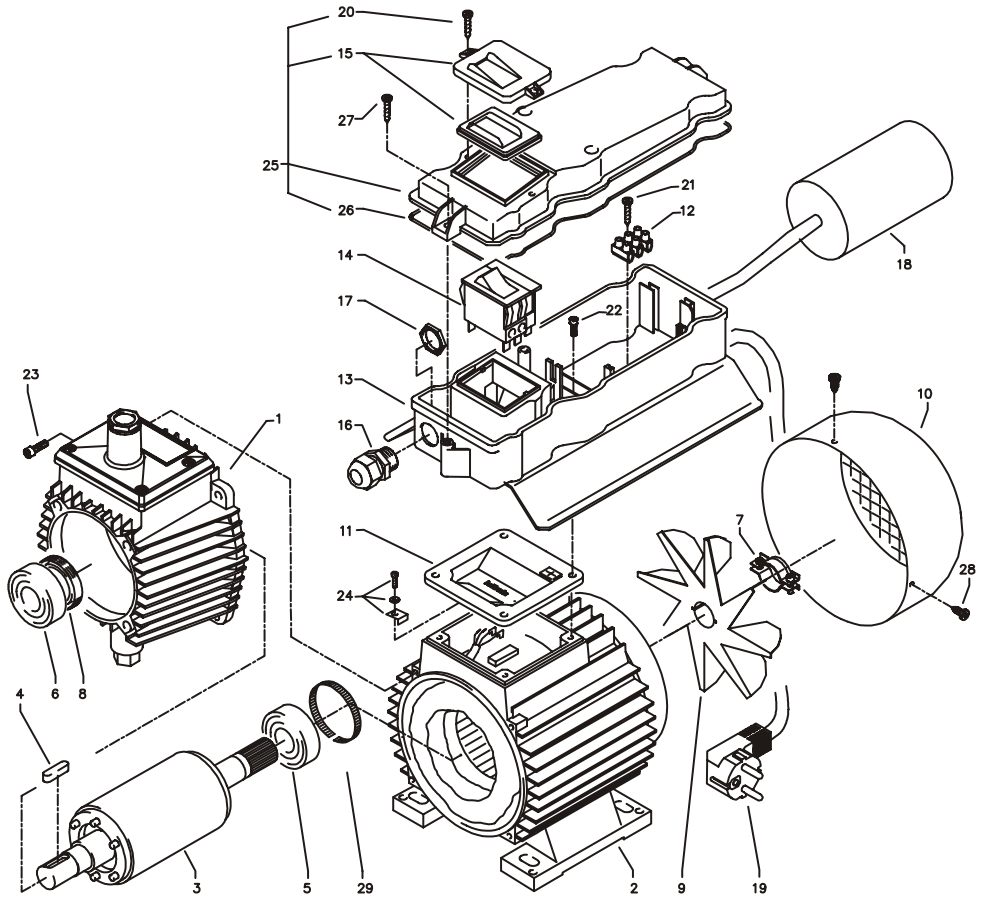

KRÄNZLE HD 7/120 / HD 10/120

Výpis náhradních dílů pro přístroje KRÄNZLE HD 7/120 / HD 10/120 Motor

Poz.	Označení	ks.	objedn. číslo
1	Ölgehäuse mit Dichtung und Deckel	1	44.501
2	Stator (HD 7/120)	1	23.001 2
2.1	Stator (HD 10/120)	1	23.002 4
3	Motorwelle mit Rotor (HD 7/120)	1	43.104
3.1	Motorwelle mit Rotor (HD 10/120)	1	43.024
4	Passfeder 6 x 6 x 20	1	41.483 1
5	Motor-Lager B-Seite Z-Lager	1	43.025
6	Motor-Lager A-Seite Schulterl.	1	43.026
7	Schelle für Lüfterrad	1	44.534 1
8	Öldichtung 25 x 35 x 7	1	41.024
9	Lüfterrad	1	44.534
10	Lüfterhaube	1	41.497
11	Flachdichtung	1	44.513
12	Lüsterklemme 3-pol.	1	43.031 2
13	Schaltkasten	1	44.508 1
14	Schalter 8,5 A (HD 7/120)	1	43.329
14.1	Schalter 12 A (HD 10/120)	1	43.033
15	Klemmrahmen mit Schalterabdichtung	1	43.453
16	Kabelverschraubung PG 11 mit Knicks.	1	41.091
17	Gegenmutter PG 11	1	44.521
18	Kondensator 40 µF	1	43.035
19	Netzkabel für 230V / 50/60Hz	1	41.092
20	Blechschrabe 3,5 x 9,5	2	41.088
21	Blechschrabe 2,9 x 16	1	43.036
22	Innensechskantschr. M 5 x 12	4	40.134
23	Innensechskantschr. M 5 x 30	4	42.130
24	Erdungsschrabe kpl.	1	43.038
25	Deckel für Schaltkasten	1	44.512
26	Dichtung für Deckel	1	44.522
27	Kunststoffschrabe 5,0 x 25	4	41.414
28	Blechschrabe 3,9 x 9,5	3	41.636
29	Toleranzhülse	1	43.063 1

Pohon

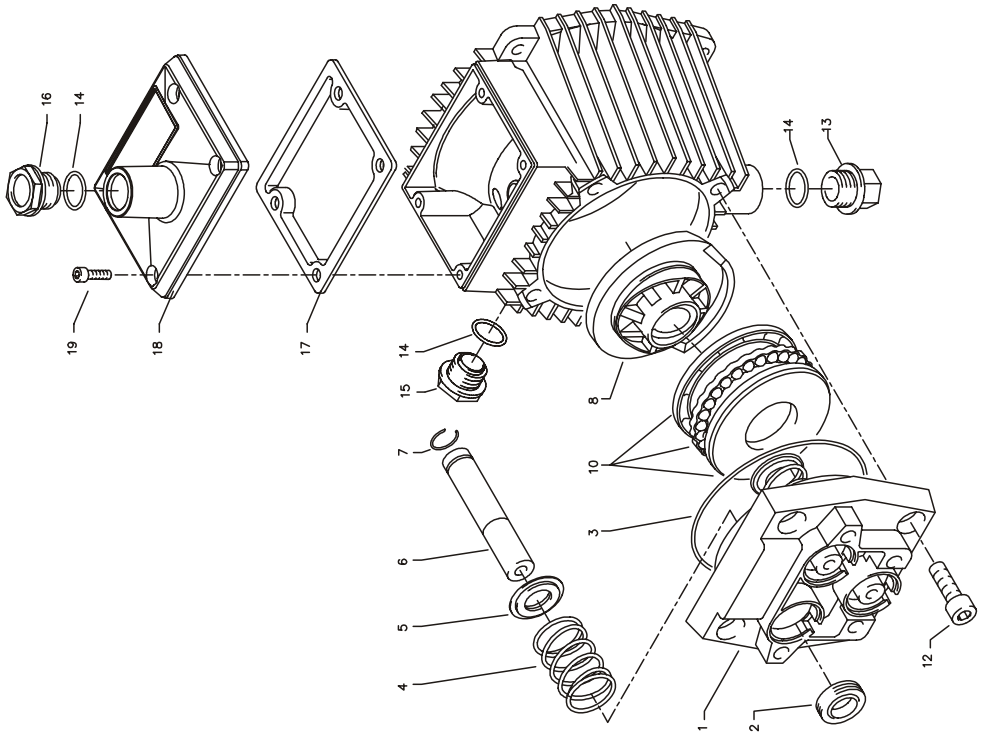

KRÄNZLE HD 7/120 / HD 10/120

Výpis náhradních dílů pro pøístroje KRÄNZLE HD 7/120 / HD 10/120 Pohon

Poz.	Oznaèení	ks.	objedn. èíslo
1	Gehäuseplatte	1	43.003
2	Öldichtung 14 x 24 x 7	3	41.631
3	O-Ring 83 x 2	1	43.039
4	Plungerfeder	3	43.040
5	Federdruckscheibe 14 mm	3	43.041
6	Plunger 14 mm	3	43.005
7	Sprengring 14 mm	3	41.635
8.1	Oscilaèní kotouè 12,5° (HD 7/120)	1	41.028-12,5
8.2	Oscilaèní kotouè 9,5° (HD 10/120)	1	41.028-9,5
	Udejte prosím úhel oscilaèního kotouèe		
10	Axial-Rillenkugellager 3-teilig	1	43.486
12	Innensechskantschraube M 8 x 25	4	40.053
13	Verschlußschraube M 18 x 1,5	1	41.011
14	O-Ring 12 x 2	3	15.005 1
15	Ölschauglas	1	42.018 1
16	Ölverschlußschraube rot	1	43.437
17	Dichtung Öldeckel	1	44.501 1
18	Deckel Ölgehäuse	1	44.501 2
19	Innensechskantschraube M 5 x 12	4	41.019 4

Pouzdro ventilu

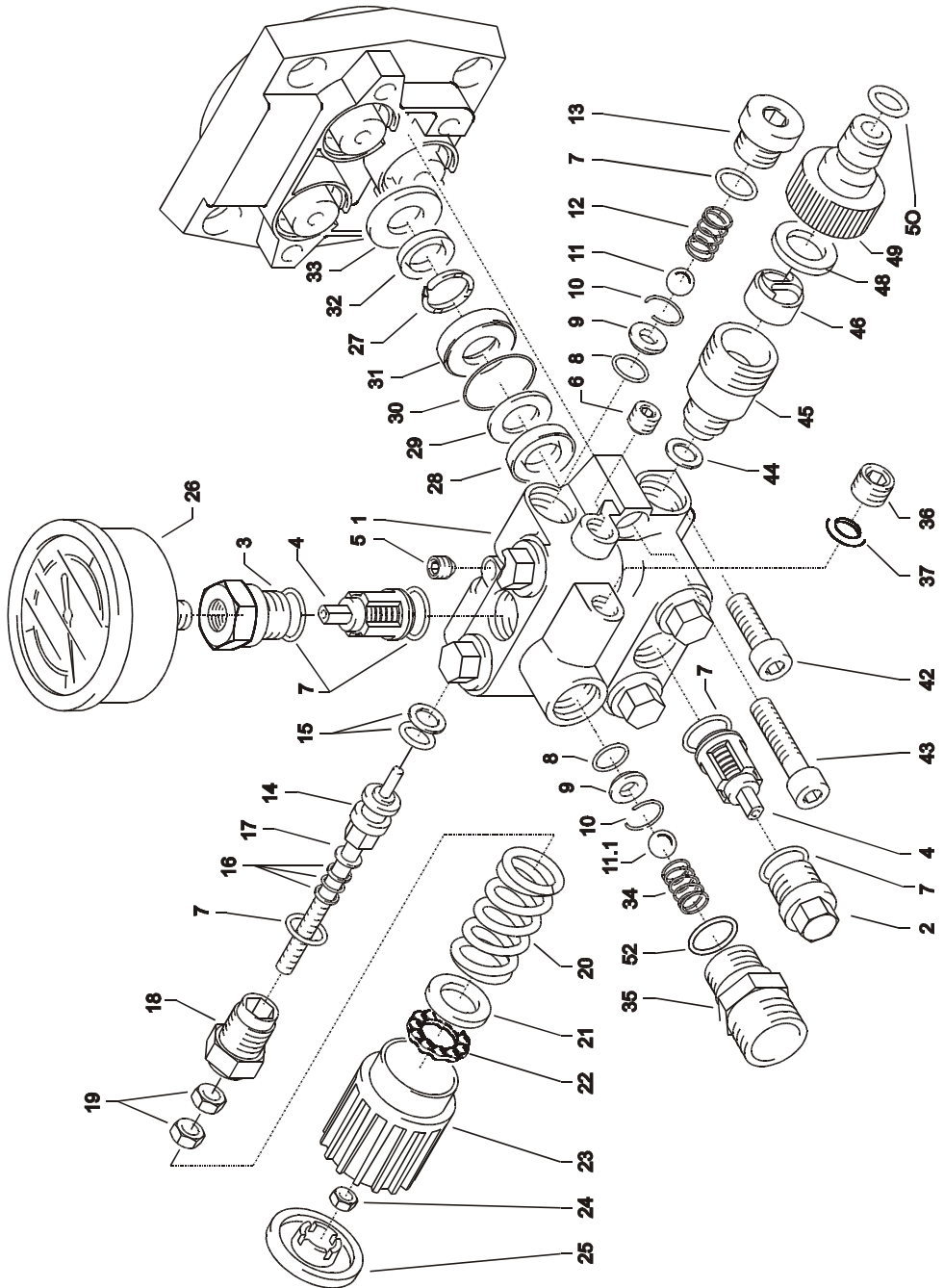

KRÄNZLE HD 7/120 / HD 10/120

Výpis náhradních dílů pro pøístroje KRÄNZLE HD 7/120/HD 10/120 Pouzdro ventilu

Poz.	Oznaèení	ks.	objedn. èíslo	Poz.	Oznaèení	ks.	objedn. èíslo
1	Ventilgehäuse	1	44.523	31	Leckageiring	3	43.053
2	Ventilstopfen	5	41.011	32	Manschette 14 x 20 x 4/2	3	43.054
3	Ventilstopfen mit R1/4" IG	1	41.011 1	33	Zwischenring mit Abstützung	3	43.055
4	Ventile (rot)	6	41.612	34	Rückschlagfeder	1	14.120 1
5	Dichstopfen M 8 x 1	1	13.158	35	Ausgangsteil für Kugelrückschlagv.	1	44.583
6	Dichstopfen M 10 x 1	1	43.043	36	Verschlusstopfen	1	13.181
7	O-Ring 12 x 2	15	15.005 1	37	Aluminium-Dichtring	2	13.275
8	O-Ring 11 x 1,5	2	12.256	42	Innensechskantschr. M 8 x 25	2	40.053
9	Edelstahlsitz	2	14.118	43	Innensechskantschr. M 8 x 40	2	43.059
10	Sicherungsring	2	13.147	44	Dichtring Kupfer	1	14.149
11	Edelstahlkugel 8,5 mm	1	13.148	45	Sauganschluss	1	41.016
11.1	Edelstahlkugel 10,0 mm	1	12.122	46	Wasserfilter	1	41.046 1
12	Edelstahlfeder	1	14.119	48	Gummi Dichtring	1	41.047 1
13	Verschlussschraube	1	14.113	49	Steckkupplung	1	41.047 2
14	Steuerkolben 6 mm für AZ	1	43.044	50	O-Ring	1	41.047 3
15	Parbaks für Kolben 14 mm	1	14.123 1	52	O-Ring 18 x 2	1	43.446
16	Parbaks für Spindel 6 mm	1	14.123 2				
17	MS-Scheibe	1	43.045		Sada pro opravu ventilu		41.648
18	Kolbenführung 6 mm	1	14.130 1		6x Poz. 4, 12x Poz. 7		
19	Mutter M 6	2	14.127 1		Sada pro opravu man•ety		43.060
20	Feder schwarz für AZ-Pumpe	1	43.046		3x Poz. 28; 3x Poz. 29; 3x Poz 30, 3x Poz. 32		
21	Federdruckscheibe	1	43.047		Ventilové pouzdro kompl.		44.548
22	Kugellager	1	43.048		Poz. 1-25; Poz. 27-43		
23	Handrad M 6 für AZ-Pumpe	1	43.049		Øřídící píst s ti sni ními		44.532
24	Mutter M 6 mit SW 8	1	43.010		Poz. 14; Poz. 15		
25	Kappe für Handrad AZ-Pumpe	1	43.050		Kompletní øřídící píst s		44.532 1
26	Manometer	1	15.039		ruèním kolem		
27	Stützring	3	43.091		Poz. 7; Poz. 14-25		
28	Gewebemanschette 14x24x5	3	41.613 1				
29	Backing 14 x 24	3	41.614				
30	O-Ring 26 x 2	3	43.052				

Lapaè neèistot (zvláštñí pøíslušenství)

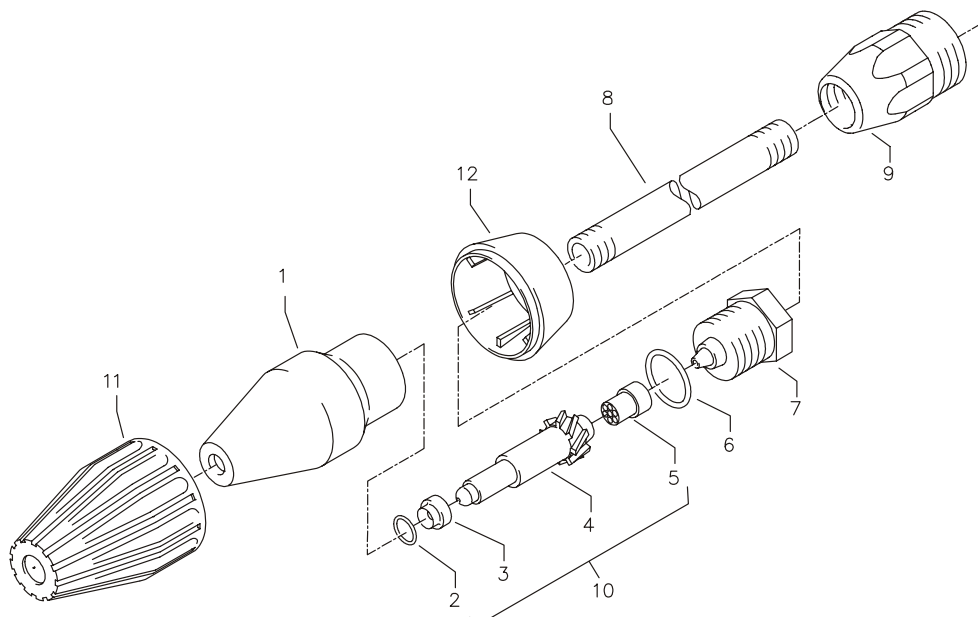

Výpis náhradních dílů pro pøístroje Lapaè neèistot

Poz.	Oznaèení	ks.	objedn. èíslo
1	Sprühkörper	1	41.520
2	O-Ring 6,88 x 1,68	1	41.521
3	Düsenzitz	1	41.522
4	Düse 03 (HD 7/120)	1	41.523 4
4.1	Düse 045 (HD 10/120)	1	41.523
5	Stabilisator	1	41.524
6	O-Ring	1	40.016 1
7	Sprühstopfen	1	41.526
8	Rohr 400 mm 2x M 12 x 1	1	41.527
9	ST 30-Nippel M 22 x 1,5 / M 12 x 1 ISK	1	13.363
11	Kryt vpøedu pro lapaè necistot	1	41.528 1
12	Kryt vzadu pro lapaè necistot 03 (HD 7/120)	1	41.542 1
12.1	Kryt vzadu pro lapaè necistot 045 (HD 10/120)	1	41.540 2

Sada pro opravu Lapaè neèistot 03

sestávající z: 1x 2; 3; 4; 5

41.096 1

Sada pro opravu Lapaè neèistot 045

sestávající z: 1x 2; 3; 4; 5

41.097

Lapaè neèistot 03 kompl. se støíkáací trubicí

41.073 8

Lapaè neèistot 045 kompl. se støíkáací trubicí

41.072 5

Zapojovací schéma / Záruka

Schéma zapojení přístroje KRÄNZLE HD 7/120 / HD 10/120

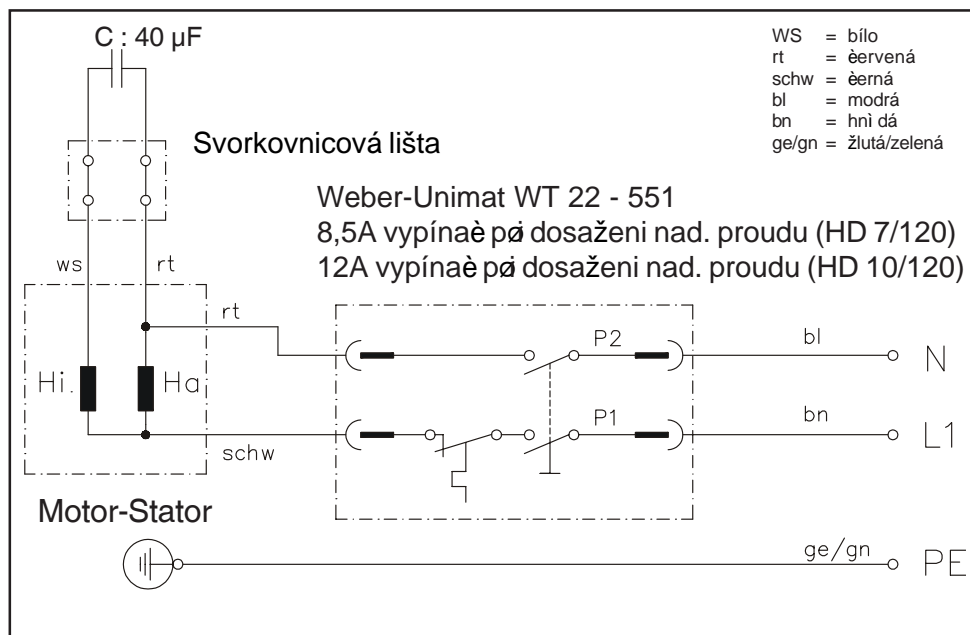

Záruka

Záruka platí výslovně jen pro materiálové a výrobní vady; škody způsobené opotřebením záruce nepodléhají.

Přístroj se musí používat v souladu s tímto provozním návodem. Provozní návod je součástí záručních podmínek.

Pro přístroje, které jsou prodávány soukromým konečným spotřebitelům, je záruční doba 24 měsíců; při zakoupení pro živnostenské účely činí záruční doba 12 měsíců.

V případě uplatňování záruky se prosím obraťte se svým vysokotlakým čistícím přístrojem včetně příslušenství a dokladu o zakoupení přístroje na svého odborného prodejce nebo na nejbližší autorizovanou stanicí služeb pro zákazníky, kterou naleznete v internetu pod adresou www.kraenzle.com.

Při změnách na bezpečnostních zařízeních stejně jako při překročení hranice maximální teploty nebo počtu otáček veškerá záruka zaniká. Stejně tak je tomu i při podpětí, nedostatku vody nebo jejím znečištění. Tlakoměr, tryska, ventily, těsnící manžety, vysokotlaká hadice a zařízení pro ostřikování jsou díly podléhající opotřebením a proto se na ně záruka nevztahuje.

Všeobecné pøedpisy

Zkoušky

Pøístroj je podle "Smìrníc pro tryskací zaøízení na tekutiny" (Richtlinie für Flüssigkeitsstrahler) podle potøeby, minimální ale každých 12 mìsícø nutné nechat pøezkoušet odborným znalcem, který urèí, zda je možný další bezpeèný provoz tohoto pøístroje. Výsledky zkoušky je nutné mít potvrzeny písemnì.

Neformální zápisy pro tyto úèely postaèují.

Pøedcházení nehodám, ochrana zdraví

Pøístroj je vybaven tak, aby pøi øádné obsluze byly nehody vylouèeny. Obsluhující osobu je tøeba upozornit na nebezpeèí poraninì horkými díly stroje a vysokotlakým proudem vody. Je tøeba dodržovat "Smìrnice pro tryskací zaøízení na tekutiny" (Richtlinie für Flüssigkeitsstrahler)- viz str. 14 a 15.

Výmena oleje:

Pred každým uvedením do provozu zkontrolujte stav oleje v kontrolním okénku. (Dbejte na vodorovnou polohu!) Hladina oleje má být ve stredù kontrolního okénka. Pøi vyìíí vlhkosti vzduchu a kolísání teplot muøe dojít k tvorbe kondenzátu (olej má ìedou barvu); potom musí být olej vymenen.

První výmena oleje se provádí po cca 50 provozních hodinách. Potom již není žádná výmena oleje po dobu životnosti pøístroje nutná. Pokud je nutné olej vymenit, napr. následkem opravy nebo když má olej ìedou barvu, otevøe se nad pripravenou nádobou kontrolní okénko a pøístroj se vyprázdní. Olej musí být zachycen do pripravené nádoby a následne zlikvidován v souladu s prísluìnými predpisy.

Nový olej: 0,25 l - motorový olej W 15/40.

Prosakování oleje

Pøi úniku oleje je nutné ihned vyhledat nejbliží zákaznický servis (odborného prodejce). (Nebezpeèí vzniku ìkod na životním prostøedí, prevodu atd.)



Prohlášení o konformitě s ES

Tímto prohlašujeme,
že konstrukce vysokotlakých èistících
pøstrojů:

(místo uložení technických podkladů):

splòuje následující smìrnice a
a jejich zmìny
pro vysokotlaké èistící stroje:

Hladina akustického mìøená:
výkonu garantovaná:

Použitè specifikace a normy:

Bielefeld, den 08.09.05

Kränzle HD 7/120
Kränzle HD 10/120

Manfred Bauer, Fa. Josef Kränzle
Rudolf-Diesel-Str. 20, 89257 Illertissen

Smìrnice pro stroje 89/392/EWG
Smìrnice pro nízké napítí 73/23 EWG
Smìrnice EMV 89/336 EWG
Smìrnice pro hluk 2000/14/EG, èl. 13
Stroje s vysokotlakým vodním proudem
dodatek 3, díl B, odstavec 27

HD 7/120: 81 dB (A); HD 10/120: 89 dB (A)
HD 7/120: 84 dB (A); HD 10/120: 91 dB (A)

EN 60 335-2-79:2004
EN 55 014-1 / A2:2002
EN 61 000-3-2 / A14:2000
EN 61 000-3-3 / A1:2001

Droitsch

Poznámky

Poznámky



Dodatečný tisk je povolen pouze se svolením firmy
Stavke dni 06.07. 2005

kränzle[®]

Objedn. číslo:: 30.760 6